

2018-2019 EĞİTİM - ÖĞRETİM YILI REYHANLI İLÇESİ
**TAŞIMALI EĞİTİM KAPSAMINDAKİ ÖĞRENCİLERİN TAŞIMA MERKEZİ İLKOKUL-
ORTAOKUL ÖĞRENCİLERİNİ TAŞIMA İŞİ**

TEKNİK ŞARTNAMESİ

Madde 1: Taşımali Eğitim kapsamında, taşınan yerleşim birimlerinde bulunan ilkokul-ortaokul öğrencileri Taşıma Merkezi ilkokul, ortaokullara **ilk ders saati başlamadan önce** okulda olacak şekilde son dersten sonra ise ikamet yerlerinde olacak şekilde götürülecektir.

Madde 2: Taşımada kullanılacak okul servis araçları, Okul Servis Araçları Yönetmeliğine uygun olacaktır. Yönetmeliğe uygun olmayan araçların çalışmasına izin verilmeyecektir. İhaleye katılan araç veya firma sahiplerinin ve araç şoförlerinin “**Okul Servis Araçları Yönetmeliği**” hükümlerine uymaları zorunludur.

Madde 3: Cumartesi, Pazar, Yarıyıl ve diğer resmi tatil günlerinde ve ilan edilecek tatil günlerinde ödeme yapılmaz.

Madde 4: Taşıt sefere çıkamamış, sefere başladıktan sonra arıza veya herhangi bir nedenle yolda kalmış ise yolda kalan aracın yerine yüklenici firma tarafından eski araç kapasitesinde ve eski araç özelliklerinde yeni araç devreye konularak, öğrencilerin derse geç kalması önlenecektir. Bu durum aynı gün içerisinde geçici araç bilgileri ile birlikte Okul Müdürlüğüne verilecektir. Aracın arızasının 5 (Beş) günden fazla olması halinde ise devreye konulacak yeni aracın araç sigortası, ruhsatı, araç kiralık ise noter tasdikli kira sözleşmesi ve iptal edilen araç **KİRALANMIŞ İSE** aracın kira sözleşmesinin noter tarafından iptal edildiğine dair yazı en kısa sürede yazılı olarak elden Reyhanlı İlçe Milli Eğitim Müdürlüğüne teslim edilecektir. Yeni araç Reyhanlı İlçe Milli Eğitim Müdürlüğüne bildirildikten sonra çalışmaya başlayacaktır.

Madde 5: Şoförün hastalanması veya herhangi bir mazeretinden dolayı işe gelmemesi halinde yerine derhal bir şoför temin edilir. Temin edilen uygun özelliklere ait şoför, istenilen evraklarla birlikte bağlı olunan Reyhanlı İlçe Milli Eğitim Müdürlüğüne ve Taşıma Merkezi Okul Müdürlüğüne aynı gün içerisinde yazılı olarak bildirilir.

Madde 6: İhaleyi kazanan özel ve tüzel kişiler, kazandığı taşıma merkezinde ihaleye girdiği ve sözleşme yaparak taahhüt ettiği araçlarla ve şoförlerle taşıma yapmak zorundadır.

Madde 7: Sürücü, Okul Servis Araçları Yönetmeliği'nde belirtilen kılık kıyafete uymak zorundadır.

Madde 8: Şartnamede belirtilen araç kapasitelerinden daha büyük kapasiteli araçla taşıma yapılması halinde yüklenici firma ek bir ücret talebinde bulunmayacaktır.

Madde 9: Yüklenici, taşınan öğrencilerin ders dışı sosyal ve kültürel faaliyetler ile Milli Bayramlara ilişkin törenler ve kutlamalara katılabilmeleri, görev alabilmeleri, izleyebilmeleri vs. hususlarda; taşıma merkezi Okul Müdürlüklerinin belirleyecekleri saatlerde (1 gün önceden haber verilmek suretiyle) il sınırları içinde gidilmesi gereken yere, öğrencileri ücretsiz götürüp getirmekle mükelleftir. Bunun için ayrıca bir ücret ödenmez.

Madde 10: İlçemizde planlanan öğrenci sayıları fazla olabileceği gibi azalma da olabilmektedir. Öğrenci azlığından dolayı planlanan araçlardan devreye giremeyen, çalışamayan araç olması halinde, Müdürlüğümüzce araç sayısı düşürülebilir. İptal edilen araçlar, tekrar öğrenci artması halinde idarece uygun görülen zamanda ve miktarda tekrar devreye sokulabilir. Yüklenici bu konuda hiçbir hak iddia edemez.

Madde 11: Taşıma yapan araçlar İçişleri Bakanlığı Okul Servis Araçları Yönetmeliğine göre her koltuğa bir öğrenci oturacak şekilde öğrenci taşınması yapacaktır.

Madde 12: “Sürücü hatalarını 0 326 413 10 56 No’lu telefona bildiriniz.” Yazısını ihaleyi alan firma veya araç sahipleri araçlarının arka camından görülebilecek uygun yere asacaklardır.

Madde 13: Araçların koltukları servise çıkmadan önce temizlenmiş ve havalandırılmış olacaktır.

Madde 14: Okul yönetimine herhangi bir olumsuz tutum ve davranışta bulunan şoförler hakkında Okul Müdürlüğüne Reyhanlı İlçe Milli Eğitim Müdürlüğüne resmi yazı ve tutanak ile bildirildiği takdirde şoförün görevine yüklenici tarafından son verilecektir. Yerine başka şoför ivedilikle temin edilecektir.

Madde 15: İnşaatının bitirilememesi vb. bir nedenle; eğitim öğretime açılmayan taşıma merkezi okulların öğrencilerinin başka bir merkeze veya eğitim öğretim yılı içerisinde, yeni taşıma merkezleri açılması halinde bu merkeze öğrenci taşınmasına valilik onayı ile karar verildiği takdirde, yüklenici firma yeni taşıma merkezine öğrencileri taşımak zorunda olup, yeni taşıma merkezi ile yerleşim birimi arasındaki mesafeye göre kilometre yeniden tespit edilecek ve teklif birim fiyatı üzerinden ödeme yapılacaktır.

Madde 16: Taşıtların cinsine göre minibüs olması halinde en az 1 adet 1 kg, otobüs olması halinde en az 2 adet 5 kg. yangın söndürme cihazları ve ilkyardım çantası bulundurulması zorunludur.

Madde 17: Taşıtların aydınlatma ve elektrik donanımı Karayolları Trafik Kanunu ve Tüzük esaslarına uygun olacaktır.

Madde 18: İlkokul-Ortaokul öğrencileri idare/Okul Müdürlüğüne belirlenen toplama merkezlerinden alınıp okullara bırakılacaktır. Çıkışlarda da okuldan alınıp toplanma merkezlerine bırakılacaktır. Buna uyulmadığı takdirde sözleşme hükümlerine göre cezai müeyyideler uygulanacaktır.

Madde 19: İdare ile taşıyıcı arasında yapılacak sözleşmenin uygulanmasından doğacak her türlü vergi, harç, işlemlerle ilgili tüm giderler taşıyıcıya aittir.

Madde 20: Ödemeler, ödenek olduğu takdirde yapılacaktır. Tahakkuk, ödeneğin geliş şekline göre İlçe Milli Eğitim Müdürlüğüne yapılacaktır. Ödenek yokluğundan dolayı ödemenin gecikmesi halinde, taşıyıcı gecikme zammı talep etmeyecektir.

Madde 21: Taşıyıcılar, taşıma yaptıkları aracın herhangi bir nedenle hizmet dışı kalması durumunda “Okul Servis Araçları Yönetmeliği” hükümleri çerçevesince gerekli tedbirler alınacaktır.

Madde 22: Yüklenici kiraladığı araçlar dışında başka araçlarla taşıma yapamayacaktır (zorunlu hallerin dışında). Zorunlu hallerde ise, şartlar okul servis araçları yönetmeliğine uygun aynı şartları taşıyan araç ile İlçe Milli Eğitim Müdürlüğüne bilgi verilerek yapılabilir.

Madde 23: Taşınacak öğrencilerin isim listeleri, yol güzergâhı, indirme – bindirme durakları ile geliş gidiş saatleri okul yönetimi/idare tarafından yükleniciye eğitim-öğretime başlamadan yazılı olarak bildirilir. Bu bilgiler sürücüler tarafından araçta görülebilecek bir yere asılır.

Madde 24: 25/10/2017 tarihli ve 30221 sayılı Resmi Gazetede yayımlanan Okul Servis Araçları Yönetmeliği'nin “Okul yönetimlerinin ve millî eğitim müdürlüklerinin yükümlülükleri” başlıklı 6 ncı maddesinin ikinci fıkrasında belirtilen eğitimi 03/09/2018 tarihine kadar almış şoförler çalıştırılacak olup, çalıştırılmak istenen sertifikası bulunmayan şoförlerin ise 03/09/2018 tarihine kadar sertifika alması sağlanacak, sertifika almayanlar bu tarihten sonra çalıştırılmayacaktır.

Madde 25: Okul giriş-çıkış saatlerinden kaynaklanan haller dışında öğrenciler okula mazeretsiz olarak erken veya geç bırakılmayacaktır. Bu süre öğrencinin okula giriş ve çıkış saatine göre en erken ve en geç 15 dakika olarak hesaplanacak olup, dağıtımlı okul olması durumunda 20 dakikayı geçemeyecektir.

Madde 26: Taşımacılar tarafından okul servis aracı olarak kullanılacak taşıtlarda aşağıdaki şartlar aranır:

a) Okul servis araçlarının arkasında "**OKUL TAŞITI**" yazısını kapsayan numunesine uygun renk, ebat ve şekilde reflektif bir kuşak bulunacaktır.

b) Okul servis aracının arkasında, öğrenci ve çocukların iniş ve binişleri sırasında yakılmak üzere en az 30 cm çapında kırmızı ışık veren bir lamba bulunacak ve bu lambanın yakılması halinde üzerinde siyah renkte büyük harflerle "**DUR**" yazısı okunacak şekilde tesis edilmiş olacak, lambanın yakılıp söndürülmesi tertibatı fren lambaları ile ayrı olacaktır.

c) Okul servis aracı olarak kullanılacak taşıtlarda, öğrenci ve çocukların kolayca yetişebileceği camlar ve pencereler sabit olacak, iç düzenlemesinde demir aksam açıkta olmayacak, varsa yaralanmaya sebebiyet vermeyecek yumuşak bir madde ile kaplanacak ve engelli öğrenci ve çocukları taşıyacak olan okul servis araçları ayrıca 1/7/2005 tarihli ve 5378 sayılı Engelliler Hakkında Kanun ve bu Kanuna dayalı olarak çıkarılan ikincil mevzuata uygun olacaktır.

ç) Okul servis araçlarında 26/10/2016 tarihli ve 29869 sayılı Resmî Gazete'de yayımlanan Araçların İmal, Tadil ve Montajı Hakkında Yönetmelik ile Karayolları Trafik Yönetmeliğinde belirtilen standart, nitelik ve sayıda araç- gereç ve malzemeler her an kullanılabilir durumda bulundurulacaktır.

d) Okul servis araçlarının kapıları şoför tarafından açılıp kapatılabilecek şekilde otomatik (havalı, hidrolikli vb.) olabileceği gibi; araç şoförleri tarafından elle kumanda edilebilecek şekilde (mekanik) de olabilecektir. Otomatik olduğu takdirde, kapıların açık veya kapalı olduğu şoföre optik ve/veya akustik sinyallerle intikal edecek şekilde olacaktır.

e) Okul servis aracı olarak kullanılacak taşıtlar temiz, bakımlı ve güvenli durumda bulundurulacak ve altı ayda bir bakım ve onarımları yaptırılmakla birlikte; taşıtların cinsine göre Karayolları Trafik Yönetmeliğinin öngördüğü periyodik muayeneleri de yaptırılmış olacaktır.

f) Okul servis aracı olarak kullanılacak taşıtların yaşları on iki yaşından büyük olmayacaktır. Taşıtların yaşı fabrikasınca imal edildiği tarihten sonra gelen ilk takvim yılı esas alınarak hesaplanacaktır.

g) Araçların İmal, Tadil ve Montajı Hakkında Yönetmelik hükümlerine göre tayin edilen ve o araca ait tescil belgelerinde gösterilen oturulacak yer adedi, aracın içerisine görülebilecek bir yere yazılarak sabit şekilde monte edilecektir.

ğ) Gerçek ve tüzel kişi ve kuruluşlara ait okul servis aracı olarak teçhiz edilmiş araçlar, taahhüt ettikleri öğrenci ve çocukları taşıma hizmetlerini aksatmamak kaydıyla, personel servis taşıma faaliyetlerinde de kullanılabilir. Ancak, bu taşıma esnasında okul servis araçlarına ait ışıklı işaretlerin şoförler tarafından kullanılması yasaktır.

h) Okul servis araçları Araçların İmal, Tadil ve Montajı Hakkında Yönetmelik hükümlerine uygun olacaktır.

ı) Okul servis araçlarında araç takip sistemi bulundurulacaktır. Kayıtlar en az otuz gün muhafaza edilecektir.

i) Okul servis araçlarında her öğrenci ve çocuk için üç nokta emniyet kemeri ve gerekli koruyucu tertibat bulundurulacaktır.

j) Okul servis araçlarında görüntü ve müzik sistemleri taşıma hizmeti sırasında kullanılmayacaktır.

k) Okul servis araçlarında yazın serin, kışın sıcak ortam sağlayacak sistemler bulundurulacaktır.

l) Okul servis araçlarında Ulaştırma, Denizcilik ve Haberleşme Bakanlığınca standartları belirlenen her koltukta oturmaya duyarlı sensörlü sistemler bulundurulacaktır.

m) Okul servis araçlarında tüm koltukları görecektir şekilde Araçların İmal, Tadil ve Montajı Hakkında Yönetmelik ekinde belirtilen standartlara uygun, iç ve dış kamera ile en az otuz gün süreli kayıt yapabilen kayıt cihazı bulundurulacaktır.

n) Okul servis araçlarının camlarının üzerine renkli film tabakaları yapıştırılması yasaktır.

o) Okul servis araçlarında iç mekânı gösteren beyaz cam dışında cam kullanılamaz.

Madde 27: Okul servis araçları ile taşımacılık yapanların yükümlülüğü

- a) Öğrencilerin oturarak rahat bir yolculuk yapmalarını sağlayacak tedbirleri alarak taahhüt ettiği yere kadar götürüp getirmekle ve servis hizmeti sırasında taşıta başka herhangi bir yolcu almamakla,
- b) Yüklenici firmanın yanında çalışanlar, hizmet akdine tabi olup, bunların sosyal güvenlik yönünden sigorta işlemlerinin yaptırılması zorunluluğuyla yükümlüdür.

Madde 28: Okul servis araçlarını kullanan şoförlerin özellikleri;

- a) Sorumlu ve yetkili olduğu hizmetin niteliklerine sahip olmak,
- b) Türk Ceza Kanununun 103, 104, 109, 188, 190, 191, 227 ve 5326 sayılı Kabahatler Kanununun 35 inci maddelerindeki suçlardan affa uğramış olsa bile hüküm giymemiş olmak
- c) **Şoförlerin 26 yaşından gün almış ve 66 yaşından gün almamış olması, E Sınıfı Sürücü Belgesi için 5 yıllık, B , D ve C Sınıfları için Sürücü Belgesi için 7 yıllık sürücü belgesine sahip olmak ve her beş yılda bir şoförlük mesleği bakımından bedeni ve psikoteknik açıdan sağlıklı olduklarını gösteren bir sağlık raporunu yetkili sağlık kuruluşlarından almış olmaları gerekmektedir.**
- d) Şoförler, son beş (5) yıl içerisinde; bilinçli taksirli olarak ölümlü trafik kazalarına karışmamış olmak, alkollü olarak araç kullanma ve hız kurallarını ihlal nedeniyle, sürücü belgeleri birden fazla kere geri alınmamış olmak."
- e) Araç şoförünün olumsuz örnek oluşturacak davranış modelleri (**kılık-kıyafet, araç içerisinde yüksek sesle konuşma, cep telefonu ile konuşma, yüksek sesle müzik dinleme, sigara, alkol vb. kullanımı**) sergilememeleri ve şoförlerin kimlik bilgilerini belirten fotoğraflı yaka kimlik kartı takmaları zorunludur.
- f) **Taşıma yapacak servis araçlarında, denetimin daha sağlıklı yapılabilmesi için 1 aylık kaydı hafızasında tutacak kamera sistemi takılması zorunludur.**

Madde 29: Okul servis araçları, öğrenci taşıyan gerçek ve tüzel kişiler ile kamu kuruluşları, taşıma hizmetinde kullanılan söz konusu araçlarına, Karayolları Trafik Kanununun öngördüğü **Zorunlu Karayolu Mali Sorumluluk Sigortasını** yaptırmak mecburiyetindedirler.

Madde 30: Taşıma yapan araç sürücüleri, merkez okul müdürlüğünce düzenlenen puantaj cetvellerini düzenli (günlük) olarak imzalamak mecburiyetindedir. İmzalanmamış ise o güne ait taşıma yapılmamış sayılır.

Madde 31: İdare eğitim ve öğretim süresince taşıma araçları ile ilgili her türlü hususu denetleme yetkisine sahiptir.

Madde 32: Taşınacak ilkökul-ortaokul öğrencileri belirtilen saatte hazır bekleyecek olup, hazır bulunmayan öğrenciler taşıma ile ilgili hak iddia edemeyeceklerdir.

Madde 33: İlkokul-Ortaokul öğrencilerinin okula getirilmesi ve evlerine (alındıkları yere) bırakılması sırasında her türlü sorumluluk taşıyıcıya aittir.

Madde 34: Hizmetin ifası esnasında ihmal, dikkatsizlik, tedbirsizlik, ehliyetsiz sürücü çalıştırmaktan veya bir başka nedenden dolayı meydana gelecek kazalardan yüklenici sorumludur. Ayrıca, kaza dâhil herhangi bir nedenle üçüncü şahıslara karşı doğabilecek maddi veya manevi sorumluluk yükleniciye aittir. Bu durumla karşılaşıldığında sözleşme hükümlerine göre cezai müeyyideler uygulanacaktır.

Madde 35: Güzergâhlarda tespit edilen kilometreler planlama komisyonunca eksik tespit edilmiş ise, ileride kilometre düzeltilmesi veya kilometreden doğan fiyat farkı ödenmesi söz konusu olmayacaktır. İstekli mevcut kilometreye göre fiyat teklifinde bulunacaktır.

Madde 36: Yüklenici adına çalışan şoförlerin ücretlerini alamadıklarını iddia etmeleri halinde yüklenici şoför ücretlerinin ödendiğine dair banka dekontlarını Müdürlüğümüze sunmak zorundadır. Elden nakden ödenmesi durumunda ödeme makbuzunu ibraz edeceklerdir.(Yüklenici adına çalışan şoförlerin ücretlerini alamadıklarına dair İdareye (İlçe Milli Eğitim Müdürlüğüne) bir yazılı şikayet gelmesi durumunda bir sonraki dönemin hakediş ödemeleri yapılmayacak olup ilgililere yüklenici tarafından gerekli ödemeler yapıldıktan sonra hakediş ödemeleri yapılacaktır.) Yüklenici ve şoför arasındaki anlaşmazlıklarda taraflar, Reyhanlı Mahkemelerine başvuracaklardır.

Madde 37: Normal öğretim yapan taşıma merkezi ilkokul ve ortaokullara, aynı araçla birden fazla sefer yapılarak öğrenci taşınmaz. *Ancak, ikili öğretim yapan taşıma merkezi ilkokul ve ortaokullara sabahçı öğrenciler için bir, öğlenci öğrenciler için bir sefer olmak üzere bir araçla en fazla iki sefer yapılarak öğrenci taşınabilir.* Bu durumda ikili eğitim öğretim yapan okulda hangi araç sabahçı, hangi araç öğlenci çalıştırılacaksa yüklenici firma tarafından idareye listesi teslim edilecektir. *(ikili öğretim yapan taşıma merkezi ilkokul ve ortaokullara sabahçı öğrenciler için bir, öğlenci öğrenciler için bir sefer olmak üzere bir araçla en fazla iki sefer yapılarak öğrenci taşınabilir.)*

Madde 38: Yükleniciye verilen maddi cezalar teknik şartname ve sözleşme hükümleri kapsamında yüklenicinin hak edişinden tahsil edilecek olup, bu mümkün olmadığı takdirde cezai ödemeler ile ilgili olarak amme alacakları tahsili hususundaki kanuni hükümler uygulanacaktır.

Madde 39: Her Taşıma Merkezi Okul Müdürlüğüne taşıma yapacak araçların ve sürücülerin bilgilerini içeren liste resmi yazı ile gönderilecektir.

Madde 40: Yüklenici taşıma işini idarenin plânladığı ve ihale dokümanındaki “Taşıma Yapılacak Güzergâh ve Araçlar Listesi” ne göre yapacaktır.

Madde 41: Taşıma işini üstlenen araç sürücüsünün trafik kurallarına uymamayı alışkanlık haline getirdiğinin belgelendirilmesi durumunda yüklenici tarafından şoförün işine derhal son verilecektir.

Madde 42: Yüklenici taşıma işinin düzenli olarak yapılması için okul müdürü tarafından düzenlenecek günlük çalışma esaslarına uyacaktır.

Madde 43: Araç içinde taşıma esnasında öğrencilerle gereksiz diyaloga girilmeyecektir.

Madde 44: Taşıma yapan şoförler öğrencileri okula getirmeleri ve götürmelerinde olmak üzere günde iki defa okul idaresinde bulunan tutanakları **muhakkak** imzalayacaklardır.

Madde 45: Taşınacak yeni öğrenci çıkması durumunda okul idaresi durumu İlçe Milli Eğitim Müdürlüğüne gerekçesi ile birlikte resmi yazı ile bildirecek taşınacak öğrenci bilgilerini İlçe Milli Eğitim Müdürlüğü yükleniciye bildirecek ve bildirdikten sonraki ilk iş günü taşıma başlayacaktır.

Madde 46: İşin yürütülmesine ilişkin kayıt ve tutanaklar okul müdürlüklerince tutulacak ve düzenlenecektir. Taşıma Merkezi Okul Yönetimi ve nöbetçi öğretmenler tarafından taşıma yapan araçların günlük olarak geliş gidişleri kontrol edilir ve ödemeye esas olacak kayıtlar tutulur. Aylık çizelgeler halinde İlçe Milli Eğitim Müdürlüğüne zamanında gönderilir.

Madde 47: Sözleşme konusu işin özelliği nedeniyle taşıma merkezi ilkokul ve ortaokul yöneticileri ve nöbetçi öğretmenler tarafından servis araçlarının takip ve kontrolü yapılır, gerekli günlük kayıtlar tutulur, böylece günlük muayene kabul işlemi yapılmış sayılır.

Madde 48: Şartname ve sözleşme hükümlerinden herhangi birine uyulmaması halinde ilgili mevzuat teknik şartname ve sözleşmede belirlenen cezai müeyyideler uygulanır.

Madde 49: Tüm bu yazılı bulunan maddelerin dışında şartnamede yazılmayan, sehven unutulmuş ve ilerde uygulamada tahmin edilmeyen sorunların ortaya çıkması halinde, 4734 Sayılı Kamu İhale Kanunu, 4735 Kamu İhale Sözleşmeleri Kanunu, Taşıma Yoluyla Eğitime Erişim Yönetmeliği ve Okul Servis Araçları Yönetmeliği hükümleri uygulanır.

Madde 50:Bu Teknik Şartname; İdari Şartname, Hizmet İşleri Genel Şartnamesi ve Yapılacak Sözleşmeyle Bir Bütündür.

Madde 51: Sözleşme imzalandığı tarihten itibaren iş bitirilinceye kadar yüklenici bu maddeleri kabul etmiş sayılır.

Madde 52: İş bu teknik ve idari şartnameye uyulmadığı takdirde verilecek cezalar sözleşmede belirtilecek olup **2018/2019 Eğitim - Öğretim Yılı** için geçerlidir.

MINİBÜSLER İÇİN

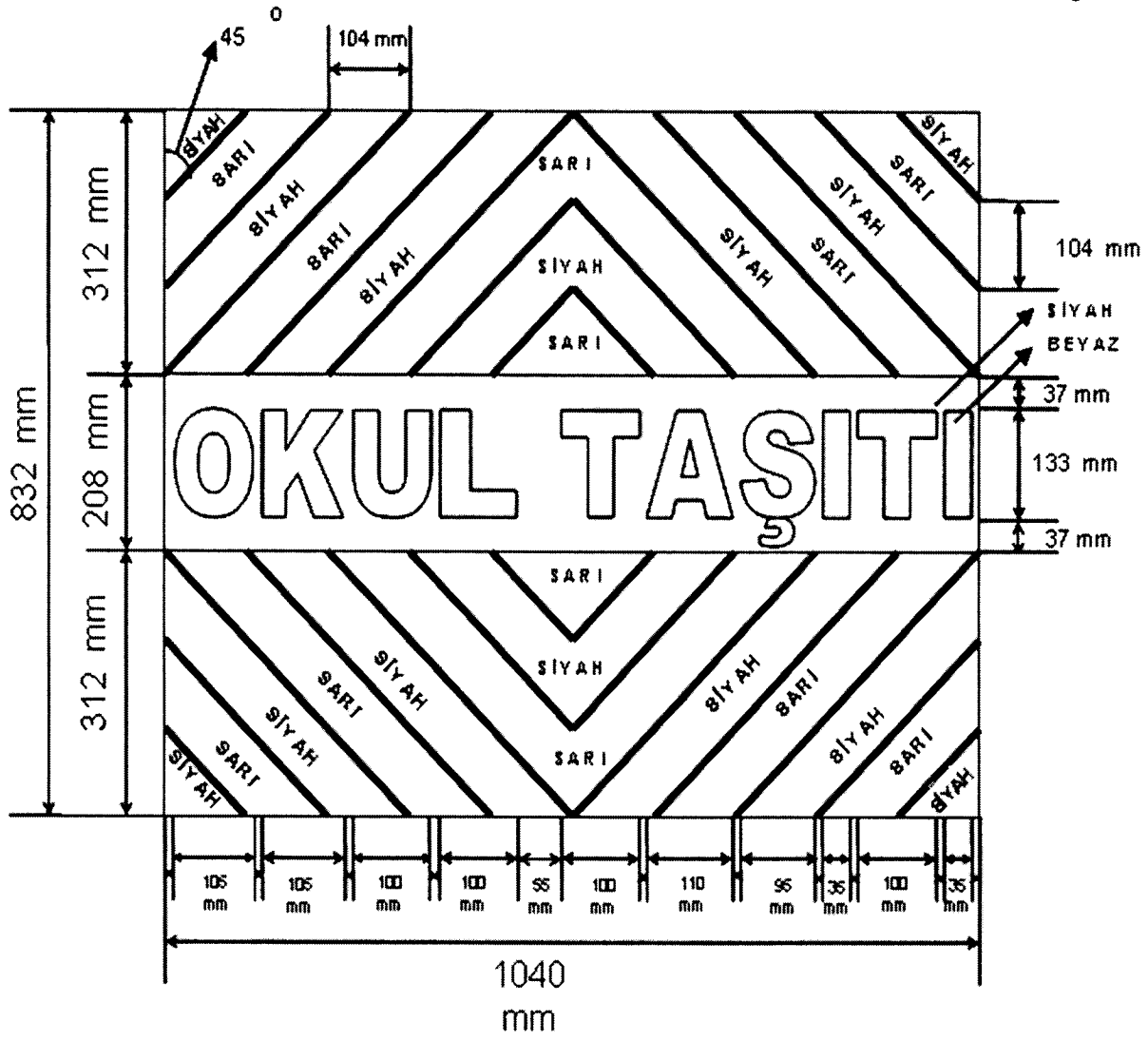

* Tüm harf aralıkları eşit ve 10 mm'dir.

ÖLÇEK: 1/10

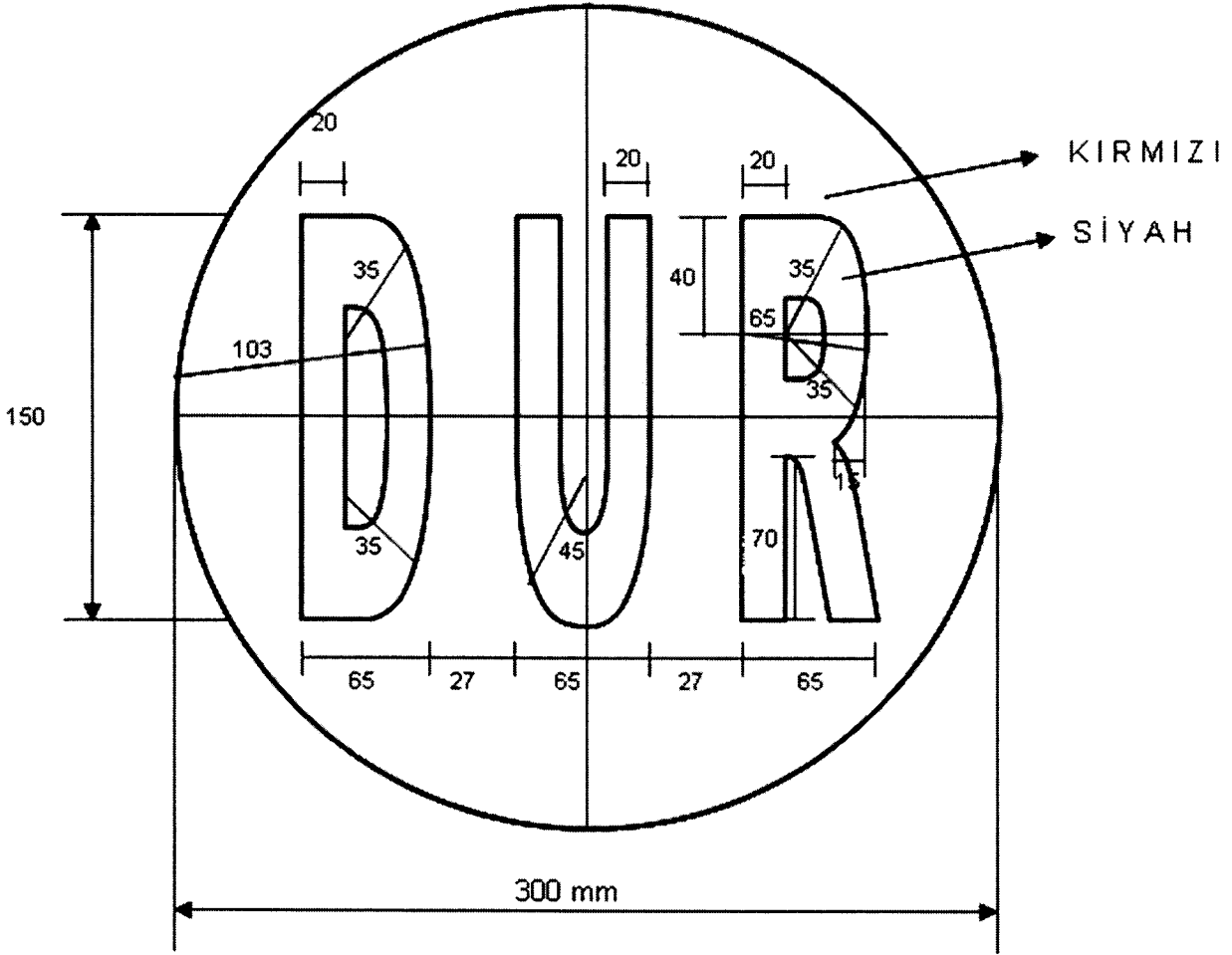

Tüm ölçüler mm'dir.

ÖLÇEK: 1/3