

**2018-2019 Eğitim-Öğretim Yılı Reyhanlı İlçesi**  
**Taşımali Eğitim Kapsamındaki Ortaöğretim Öğrencileri ile İmam Hatip Öğrencilerinin**  
**Taşınması İŖi**

**TEKNİK ŖARTNAMESİ**

**Madde 1:** Taşımali Eğitim kapsamında, taşınan yerleşim birimlerinde bulunan öğrenciler Taşıma Merkezi liselere ve İmam Hatip Ortaokullarına **ilk ders saati başlamadan maksimum 30 dakika, minimum 15 dakika önce** okulda olacak şekilde, ders bitim saatinden maksimum 15 dakika sonra okul bahçe kapısından alınarak öğrencilerin ikamet yerlerine götürülecek.

**Madde 2:** Taşımada kullanılacak okul servis araçları, Okul Servis Araçları Hizmet Yönetmeliğine uygun olacaktır. Yönetmeliğe uygun olmayan araçların çalışmasına izin verilmeyecektir. İhaleye katılan araç veya firma sahiplerinin ve araç şoförlerinin “Okul Servis Araçları Hizmet Yönetmeliği” hükümlerine uymaları zorunludur.

**Madde 3:** Cumartesi, Pazar, sömestr tatilinde, diğ er resmi tatil günlerinde ve ilan edilecek tatil günlerinde ödeme yapılmaz.

**Madde 4:** Taşıt sefere başladıktan sonra arızalanmış veya herhangi bir nedenle yolda kalmış ise yolda kalan aracın yerine derhal, en az eski araç kapasitesinde yüklenici firma tarafından yeni araç devreye konulacak ve öğrencilerin derse geç kalması önlenecektir. Aracın arızasının beş günden fazla olması halinde ise kullanılacak yeni aracın araç sigortası, ruhsatı, sürücünün ehliyeti, SRC belgesi v.b ilçe milli eğitim müdürlüğüne en kısa sürede teslim edilecek ve okul müdürlüğüne bilgi verilecektir.

**Madde 5:** Şoförün hastalanması veya herhangi bir mazeretinden dolayı iş e gelmemesi halinde yerine derhal bir şoför temin edilir. Temin edilen şoför, istenilen evraklarla birlikte bağı lı bulunduğu Reyhanlı İlçe Milli Eğitim Müdürlüğüne ve Taşıma Merkezi Okul Müdürlüğüne yazılı olarak derhal bildirilir.

**Madde 6:** İhaleyi kazanan özel ve tüzel kişiler, kazandığı taşıma merkezinde ihaleye girdiği ve sözleşme yaparak taahhüt ettiği araçlarla taşıma yapmak zorundadır.

**Madde 7:** Sürücü, Okul Servis Araçları Hizmet Yönetmeliği’nde belirtilen kılık kıyafete uymak zorundadır.

**Madde 8:** Şartnamede belirtilen araç kapasitelerinden daha büyük kapasiteli araçla taşıma yapılması halinde yüklenici firma ek bir ücret talebinde bulunmayacaktır.

**Madde 9:** Yüklenici, taşınan öğrencilerin ders dış ı sosyal ve kültürel faaliyetlere katılabilmeleri, görev faaliyetlerde görev alabilmeleri, faaliyetleri izleyebilmeleri vs. hususlarda; taşıma merkezi ilkokul ve ortaokul müdürlüklerinin belirleyecekleri saatlerde ( 1 gün önceden haber verilmek suretiyle ) il sınırları içinde gidilmesi gereken yere, öğrencileri ücretsiz götürüp getirmekle mükelleftir. Bunun için ayrıca bir ücret ödenmez.

**Madde 10:** ilçemiz mahallelerinde planlanan taşımali öğrenci sayılarında artış olabileceği gibi azalma da olabilmektedir. Öğrenci azalmasından dolayı planlanan araçlardan devreye giremeyen, çalışamayan araç olması halinde, yüklenici bu konuda hiçbir hak iddia edemez.

**Madde 11:** Servis araçlarında, Okul Servis Araçları Hizmet Yönetmeliğine göre her koltuğa bir öğrenci oturacak şekilde öğrenci taşınması yapılacaktır.

**Madde 12:** Şartname ve sözleşme hükümlerinden herhangi birine uyulmaması halinde ilgili mevzuatta belirlenen cezai müeyyideler uygulanır.

**Madde 13:**Yüklenici KİRALAMIŞ OLDUĞU araçlar dışında (zorunlu haller hariç) başka araçlarla taşıma yapamayacaktır. Aracın değiştirilmesi durumunda daha önce çalışan aracın kira sözleşmesinin noter tarafından iptal edildiğine dair yazı ve yeni çalışacak aracın evrakları (Noter kira kontratı ile) birlikte müdürlüğümüze gönderilecektir. Eski aracın noterlikçe iptal edildiğine dair yazının müdürlüğümüze teslim edilmemesi durumunda, araç değişikliği yapılmayacaktır. Yeni araç müdürlüğümüzce onay alındıktan sonra çalışmaya başlayacaktır.

**Madde 14:**Araçların koltukları servise çıkmadan önce temizlenmiş ve araç havalandırılmış olacaktır.

**Madde 15:**Okul yönetimine karşı herhangi bir olumsuz tutum ve davranışlarda bulunan şoförler hakkında okul müdürlüğünce milli eğitim müdürlüğüne yazı ile bildirildiği takdirde şoförün görevine yüklenici tarafından son verilecektir. Yerine başka şoför ivedilikle temin edilecektir.

**Madde 16:**İnşaatının bitirilememesi vb. bir nedenle; eğitim öğretime açılmayan taşıma merkezi okulların öğrencilerini başka bir merkeze veya eğitim öğretim yılı içerisinde, yeni taşıma merkezleri açılması halinde bu merkeze öğrenci taşınmasına İlgili makam onayı ile karar verildiği takdirde, yüklenici firma yeni taşıma merkezine öğrencileri taşımak zorunda olup, yeni taşıma merkezi ile yerleşim birimi arasındaki mesafeye göre kilometre yeniden tespit edilecek ve teklif birim fiyatı üzerinden ödeme yapılacaktır.

**Madde 17:** Her ne sebeple olursa olsun öğrencinin azalması (geçici tarım işçileri, nakil vb.) durumunda idarece uygun görülen sayıda araç iptal edilir. İptal edilen araçlar, tekrar öğrenci artması halinde idarece uygun görülen zamanda ve sayıda tekrar devreye sokulabilir.

**Madde 18:** Taşıtların cinsine göre minibüs olması halinde en az 1 adet 1 kg, otobüs olması halinde en az 2 adet 5 kg. yangın söndürme cihazları bulundurulacaktır.

**Madde 19:**Taşıtların aydınlatma ve elektrik donanımı Karayolları Trafik Kanunu ve Tüzük esaslarına uygun olacaktır.

**Madde 20:** Öğrenciler taşınan yerleşim yerinden belirlenen en uzak noktalardan alınacak ve aynı noktaya bırakılacaktır. Ancak kötü hava koşulları ve vb. olağanüstü hallerde öğrenciler mümkün ise evlerine yol şartları nedeniyle mümkün değilse okul müdürlüğüne ve öğrenci velilerine de haber verilerek evlerine en yakın noktaya bırakılacaktır. Öğrenci belirtilen saatte belirtilen yerde hazır olacaktır. Hazır olmayan öğrenci hak iddia edemeyecektir.

**Madde 21: Taşımacılar tarafından okul servisi aracı olarak kullanılacak taşıtlarda aşağıdaki şartlar aranır.**

**a-)**Okul servisi araçlarının arkasında "OKUL TAŞITI" yazısını kapsayan numunesine uygun renk, ebat ve şekilde reflektif bir kuşak bulundurulmalıdır.

**b)** Okul servisi aracının arkasında, öğrencilerin iniş ve binişleri sırasında yakılmak üzere en az 30 cm çapında kırmızı ışık veren bir lamba bulunmalı ve bu lambanın yakılması halinde üzerinde siyah renkte büyük harflerle "DUR" yazısı okunacak şekilde tesis edilmiş olmalı, lambanın yakılıp söndürülmesi tertibatı fren lambaları ile ayrı olmalıdır.

**c-)**Okul servisi aracı olarak kullanılacak taşıtlarda, her bir öğrenci için bir adet emniyet kemeri bulundurulmalı, öğrencilerin kolayca yetişebileceği camlar ve pencereler sabit olmalı, iç düzenlemesinde demir aksam açıkta olmamalı, varsa yaralanmaya sebebiyet vermeyecek yumuşak bir madde ile kaplanmalıdır.

**d-)**Okul servisi araçlarında Araçların İmal, Tadil ve Montajı Hakkında Yönetmelik ile Karayolları Trafik Yönetmeliğinde belirtilen standart, nitelik ve sayıda araç, gereç ve malzemeler her an kullanılabilir durumda bulundurulmalıdır.

e-)Okul servis araçlarının kapıları şoför tarafından açılıp kapatılabilecek şekilde otomatik (havalı, hidrolikli v.b.) olabileceği gibi; araç şoförleri tarafından elle kumanda edilebilecek şekilde (mekanik) de olabilir. Otomatik olduğu takdirde, kapıların açık veya kapalı olduğu şoföre optik ve/veya akustik sinyallerle intikal edecek şekilde olmalıdır.

f-)Okul servis aracı olarak kullanılacak taşıtlar temiz, bakımlı ve güvenli durumda bulundurulmalı ve 6 ayda bir bakım ve onarımları yaptırılmakla birlikte; taşıtların cinsine göre Karayolları Trafik Yönetmeliğinin öngördüğü periyodik muayeneleri de yaptırılmış olmalıdır.

g-)Okul servis aracı olarak kullanılacak taşıtların yaşları (12) on iki yaşından küçük olmalıdır (on iki yaş dahil). Taşıtların yaşı fabrikasından imal edildiği tarihten sonra gelen ilk takvim yılı esas alınarak hesaplanır.

h-)Araçların İmal, Tadil ve Montajı Hakkındaki Yönetmelik hükümlerine göre tayin edilen ve o araca ait tescil belgelerinde gösterilen oturacak yer adedi, aracın içerisine görülebilecek bir yere yazılarak sabit şekilde monte edilecektir.

i-)Kamu kurum ve kuruluşları ile gerçek ve tüzel kişi ve kuruluşlara ait okul servis aracı olarak teçhiz edilmiş araçlar, taahhüt ettikleri öğrenci taşıma hizmetlerini aksatmamak kaydıyla, personel servis taşıma hizmetlerinde de kullanılabilir. Ancak, bu taşıma esnasında okul servis araçlarına ait ışıklı işaretlerin şoförler tarafından kullanılması yasaktır.

j-)Okul servis aracı; Araçların İmal, Tadil ve Montajı Hakkındaki Yönetmelik hükümlerine uygun olmalıdır.

k-)Gerektiği hallerde ilgili meslek odası, okul veya işyeri ve öğrenci velileriyle haberleşebilmek için telsiz veya mobil telefon bulunmalıdır.

l-)Taşıtlarda görüntü ve müzik sistemleri taşıma hizmeti sırasında kullanılmamalıdır.

m-)Okul servis aracı olarak kullanılacak taşıtlarda araç içi kamera takılması zorunlu olup, öğrenci taşımacılığı esnasında çalışır durumda (kayıtta) bulundurulacaktır. Görüntüler gerektiği durumlarda idareye, yetkili mercilere ve ailelere ibraz edilmek üzere muhafaza edilecektir.

## **Madde 22: Okul servis araçları ile taşımacılık yapanların yükümlülüğü**

a-)Öğrencilerin oturarak rahat bir yolculuk yapmalarını sağlayacak tedbirleri alarak taahhüt ettiği yere kadar öğrencileri götürüp getirmekle ve servis hizmeti sırasında taşıta başka herhangi bir yolcu almamakla,

b-) Yüklenici firmanın yanında çalışanlar, hizmet akdine tabi olup, bunların sosyal güvenlik yönünden sigorta işlemlerinin yaptırılması zorunluluğuyla yükümlüdür.

## **Madde 23 : Okul servis araçlarını kullanan şoförlerin özellikleri;**

a-)Sorumlu ve yetkili olduğu hizmetin niteliklerine sahip olmak,

b-)Türk Ceza Kanununun 103, 104, 109, 188, 190, 191, 227 ve 5326 sayılı Kabahatler Kanununun 35 inci maddelerindeki suçlardan affa uğramış olsa bile hüküm giymemiş olmak

c-)Şoförler; E Sınıfı Sürücü Belgesi için 5 yıllık, B , D ve C Sınıfları için Sürücü Belgesi için 7 yıllık sürücü belgesine sahip olmak ve araç şoförleri için 26 yaşından gün almış olmak.

d-)Şoförler, son beş (5) yıl içerisinde; bilinçli taksirli olarak ölümlü trafik kazalarına karışmamış olmak, alkollü olarak araç kullanma ve hız kurallarını ihlal nedeniyle, sürücü belgeleri birden fazla geri alınmamış olmak.

**Madde 24:** Okul servis araçları, öğrenci taşıyan gerçek ve tüzel kişiler ile kamu kuruluşları, taşıma hizmetinde kullanılan söz konusu araçlarına, Karayolları Trafik Kanununun öngördüğü Zorunlu Karayolu Mali Sorumluluk Sigortasını yaptırmak mecburiyetindedirler.

**Madde 25:** Taşınacak öğrencilerin isim listeleri, yol güzergâhı, indirme – bindirme durakları ile geliş gidiş saatleri okul yönetimi tarafından yükleniciye eğitim-öğretime başlamadan yazılı olarak bildirilir. Bu bilgiler sürücüler tarafından araçta görülebilecek bir yere asılır.

**Madde 26:** Taşıma yapan araç sürücüleri, merkez okul müdürlüğünce düzenlenen puantaj cetvellerini düzenli olarak imzalamak mecburiyetindedir. İmzalanmamış ise o güne ait taşıma yapılmamış sayılır.

**Madde 27:** İdare eğitim ve öğretim süresince taşıma araçlarını denetleme yetkisine sahiptir.

**Madde 28:** Öğrencilerin okula getirilmesi ve alındıkları yere bırakılması sırasında her türlü sorumluluk yükleniciye aittir.

**Madde 29 :** Sürücü araca incek ve binecek öğrencilerin, yolun karşısına geçmesi gerektiği tehlikeli yollarda öğrencilerin karşıya güvenli olarak geçmesini sağlamak zorundadır.

**Madde-30 :** Şoförler , ‘ Yurtiçi Yolcu Taşımacılığı Sürücü Mesleki Yeterlilik Belgesi’ne (SRC Belgesi) sahip olmak zorundadır.

**Madde 31:** Güzergâhlarda tespit edilen kilometreler planlama komisyonunca eksik tespit edilmiş ise, ileride kilometre düzeltilmesi ve kilometreden doğan fiyat farkı verilmeyecektir. İstekli mevcut kilometreye göre fiyat teklifinde bulunacaktır.

**Madde 32-** Hizmetin ifası esnasında ihmal, dikkatsizlik, tedbirsizlik, sözleşmede belirtilen araçlar dışında öğrenci taşınması yapmak, ehliyetsiz sürücü çalıştırmaktan veya bir başka nedenden dolayı meydana gelecek kazalardan yüklenici sorumludur. Ayrıca, Kaza dâhil herhangi bir nedenle üçüncü şahıslara karşı doğabilecek maddi veya manevi sorumluluk yükleniciye aittir. Ehliyetsiz (hiç ehliyeti olmayan) sürücünün araç kullandığının belirlenmesi durumunda sözleşme tek taraflı olarak feshedilecektir. Kesin Teminatı gelir olarak kaydedilecektir.

**Madde 33:**İhaleyi alan gerçek ve tüzel kişilerin kendi araçlarının dışında, kira sözleşmesi ile yanında çalıştırdıkları araç sahiplerinin taşıma ücretlerini ödediklerine dair (Şoför ücretini alamadığını iddia etmesi halinde) banka dekontunu müdürlüğümüze sunmak zorundadır, elden nakden ödenmesi durumunda ödeme makbuzunu ibraz edeceklerdir. Yüklenici ve şoför arasındaki anlaşmazlıklarda taraflar, Reyhanlı Mahkemelerine başvuracaklardır.

**Madde 34:** Normal öğretim yapan taşıma merkezi liselere ve İmam Hatip Ortaokullarına aynı araçla birden fazla sefer yapılarak öğrenci taşınmaz.

**Madde 35:**Cezai ödemeler zamanında yapılmadığı takdirde amme alacakları tahsili hakkındaki kanuni hükümler uygulanacaktır.

**Madde 36:**Tüm bu yazılı bulunan maddelerin dışında şartnamede yazılmayan, sehven unutulmuş ve ileride uygulamada tahmin edilmeyen sorunların ortaya çıkması halinde, 4734 Sayılı Kamu İhale Kanunu, 4735 Sayılı Sözleşmeler kanunu ve Ulaştırma Bakanlığı Okul Servis Araçları Hizmet Yönetmeliği hükümleri uygulanır.

## EK HUSUSLAR

- 1) Yüklenici taşıma işine başlamadan önce taşıma işini gerçekleştireceği araç ve sürücü listesi ile taşıma işini gerçekleştireceği araç ve sürücülere ait belgeleri (ruhsat, sürücü belgesi, sabıka kaydı, sağlık raporu, sigorta poliçesi, araç kiralık ise noter tasdikli kiralama sözleşmesi, SRC vb.) idaremize teslim edecektir.
- 2) Taşıma yapacak olan araçların sözleşmeye uygun olup olmadığı idaremizce incelenerek, uygun olan araçlara ait **ruhsat, sürücü belgesi, SRC Belgesi, sabıka kaydı, sağlık raporu, sigorta poliçesi, araç kiralık ise noter tasdikli kira sözleşmesi ve sözleşmeye uygun olarak aracın hangi merkezde çalışacağı noter sözleşmesinde belirtilecektir.** Evraklar idaremizce yükleniciden sözleşmeden önce teslim alınacaktır. Evraklar idaremizce incelenerek uygun olmayan araçlara taşıma yaptırılmayacaktır.
- 3) Taşıma Merkezi Okul Müdürlüklerine taşıma yapacak araçların ve sürücülerin bilgilerini içeren liste resmi yazı ile gönderilecektir.
- 4) Yüklenici taşıma işini idarenin plânladığı ve ihale dokümanındaki ‘‘Taşıma Yapılacak Güzergâh ve Araçlar Listesi’’ ne göre yapacaktır.

- 5) Taşıma işini üstlenen araç sürücüsünün trafik kurallarına uymamayı alışkanlık haline getirdiğinin belgelendirilmesi durumunda yüklenici tarafından şoförün işine derhal son verilecektir.
- 6) Taşıma işinin düzenli olarak yapılması için okul müdürü tarafından yapılacak günlük çalışma esaslarına uyulacaktır.
- 7) Öğrencilerin okula getirilmesi ve alındıkları yere bırakılması sırasında her türlü sorumluluk yükleniciye aittir.
- 8) Araç içinde öğrencileri olumsuz etkileyebilecek müzik çalınmayacak, öğrencilerle gereksiz diyaloga girilmeyecektir.
- 9) Taşıma yapan şoförler öğrencileri okula getirmeleri ve götürmelerinde olmak üzere günde iki defa okul idaresinde bulunan tutanakları imzalayacaklardır.
- 10) Arıza, tamir, bakım-onarım, alım satım vb... nedenlerden dolayı sözleşmede belirtilen araçlar ile taşıma yapılamaması durumunda; yüklenici hemen, aynı özellikteki diğer aracı devreye sokacaktır. Bu tür araç değişikliğinde, yüklenici şartname ve sözleşmelerde belirtilen evrakları müdürlüğümüze resmi yazı ile bildirecektir. Taşıma Merkezi Okul Müdürlüğüne de yüklenici tarafından bilgi verilecektir.
- 11) Hastalık, ölüm vb. zorunluluk hallerinde idareye bildirilen şoför ile taşımacılığın yapılamaması durumunda; yüklenici, şartname ve sözleşmelerde belirtilen özelliklerdeki başka bir şoförü devreye sokacaktır. Bu tür şoför değişikliği ilgili bilgi ve gerekli evrakları müdürlüğümüze resmi yazı ile bildirecektir. Taşıma Merkezi Okul Müdürlüğüne de yüklenici tarafından bilgi verilecektir.
- 12) Araç kapasitesini aşmayacak kadar öğrenci artışını yüklenici kabul etmek zorundadır.
- 13) İşin yürütülmesine ilişkin kayıt ve tutanaklar okul müdürlüklerince tutulacak ve düzenlenecektir. Taşıma Merkezi Okul Yönetimi ve nöbetçi öğretmenler tarafından taşıma yapan araçların günlük olarak geliş gidişleri kontrol edilir ve ödemeye esas olacak kayıtlar tutulur. Aylık çizelgeler halinde Müdürlüğümüze gönderilir.
- 14) **Sözleşme konusu işin özelliği nedeniyle servis araçlarının takip ve kontrolü, taşıma merkezi ortaöğretim okulları ile imam hatip ortaokulları yöneticileri ve nöbetçi öğretmenler tarafından yapılır, gerekli günlük kayıtlar tutulur, böylece günlük muayene kabul işlemi yapılmış sayılır.**
- 15) Sözleşme imzalandığı tarihten itibaren iş bitirilinceye kadar yüklenici bu maddeleri kabul etmiş sayılır.
- 16) İş bu teknik şartname ve ek maddeleri 2018/ 2019 Eğitim öğretim Yılı için geçerlidir.

## **TEKNİK/İDARİ ŞARTNEMEYE UYULMADIĞI TAKDİR DE UYGULANACAK CEZALAR**

**1-İhaleyi alan firma veya şahıslar işi 2018-2019 Eğitim Öğretim yılı sonuna kadar bırakamazlar.**

**Bırakmak istediği takdirde kesin teminatları hazineye gelir kaydedilir ve 2 yıl süre ile Taşıma ihalelerinden men edilmek üzere durumu Kamu ihale Kurumuna bildirilir.**

**2-Hiçbir sebeple iş günlerinde taşıma işi sekteye uğratılamaz. İş günlerinde taşıtın gelmediği günler için taşıyıcıya taşıma ücreti ödenmeyeceği gibi, ay içinde hak ettiği 4 günlük taşıma hak edışı ödenmez.**

**3-Bir ay içerisinde geç gelme veya gelmeme şeklinde 2 (iki) defa Eğitim Öğretim Yılı içerisinde 5 (Beş) defa aksaklık meydana gelmesi durumunda, idare sözleşmeyi tek taraflı olarak fesh edebilir. Bu durumda yüklenicinin ödediği kesin teminat bedeli irad kaydedilir. Ve yüklenici her ne ad altında olursa olsun hak talep edemez.**

**4-Taşıma işinde çalışan araç sahiplerinin Taşıma İhalesini alan yükleniciden taşıma ücretini alamadıklarına dair müdürlüğümüze bir şikayet gelmesi durumunda bir sonraki dönemin hakkedis ücretleri ödenmeyecek olup, ilgililere gerekli ödemeler yapıldıktan sonra hakediş ödemeleri yapılacaktır.**

5- Her araç değişikliğinde (aracın kiralık olması halinde) araç kira sözleşmesi yapılacaktır. Zorunlu hallerde araç ve şoför değişikliğine gidildiğinde, istenilen belgeler beş (5) iş gününde okul müdürlüğüne teslim edilecektir.

6- Taşıma işinde çalışan araç değişiklikleri noter kanalıyla yapılacaktır. Noter kanalı dışında olan araçlara taşıma ücreti ödenmeyecek ve yüklenici herhangi bir hak iddia edemeyecektir.

7- Taşıma işinin, idareden izin alınmaksızın, farklı araç veya şoförlerle yapılması halinde; her bir kusur için birer günlük para cezası kesilir. Beş (5) iş gününden sonra ceza iki katına çıkarılarak uygulanır. Onbeş (15) iş gününden sonra araç ve şoför evrakları idareye teslim edilmediği takdirde idare sözleşmeyi tek taraflı olarak feshetmeye yetkilidir.

8- Yüklenici, tek taraflı anlaşmayı bozduğu takdirde, idarece yeniden ihale yapılınca kadar ve yeni servis aracı devreye girmesine kadar, taşıma işine devam edecektir. Yüklenici bu yükümlülüğünü yerine getirmediği takdirde, kesini teminatları hazineye gelir kaydedilir ve 2 yıl süre ile Taşıma ihalelerinden men edilmek üzere durumu Kamu ihale Kurumuna bildirilir.

9- Öğrenci taşındığı esnada kesinlikle yolcu ve yük taşınmayacaktır. Öğrencilerin dışında yolcu alındığı takdirde; taşıyıcı birincisinde üç günlük hak edışı kesilir. İkinci defa tekrarı halinde ceza iki katına çıkarılır yani altı günlük hak edışı kesilir. Üçüncü defa tekrarı halinde yüklenici ilgili şoförün işine son vermek zorundadır.

10- Yüklenici tek taraflı anlaşmayı bozduğu takdirde veya taşıma hizmetini aralıksız olarak 5 (beş) işgünü aksattığında yüklenicinin sözleşmesi feshedilerek, kesin teminatları hazineye gelir kaydedilir ve 2 yıl süre ile Taşıma ihalelerinden men edilmek üzere durumu Kamu ihale Kurumuna bildirilir.

11- Taşıma merkezlerinde yapılan kontrollerde tespit edilen eksiklikler ( dur levhası, yangın tüpü, kapı otomatığı, ilk yardım çantası, güzergah ve öğrenci isim listesi, oturma planı, okul taşıtı yazısı, camlar ve pencerelerin sabit olmaması, şoförün üzerinde ehliyeti ve araca ait ruhsatın bulunmaması, aracı muayenesinin ve sigorta süresinin geçmesi vb.) halinde 2(iki ) günlük taşıma ücreti ödenmez. Bu eksiklikleri 5 ( beş ) iş günü içersinde giderilecektir. Giderilmediği takdirde çalıştığı her iş günü 1(bir) yevmiye kesintisi yapılacaktır.

12- Okul müdürlüğünün tespiti veya velilerin şikâyeti üzerine belirtilen güzergâhtaki yerleşim yerlerinin birinden öğrenci taşınmadığı tespit edildiğinde, üç günlük taşıma ücreti ödenmez. Tekrarı halinde ceza iki katına çıkartılır.

13- Sözleşme ve şartnamede belirtilen kapasitenin altında araç çalıştırılmaz. İdarece düşük kapasiteli araç çalıştığı tespit edildiğinde, yapılan ödeme varsa derhal tahsil edilir ve bu araçlara ödeme yapılmaz. ( cezalar kısmındaki 7.madde uygulanacaktır. )

14- Öğrenciler taşıma merkezine getirilirken veya götürürken yolda yapılacak olan öğrenci aktarmaları tespit edildiğinde taşıyıcıdan üç günlük yevmiye kesilecektir. tekrarı halinde 2(iki ) katına çıkarılacaktır.

15- Taşıma işinde öğrencileri getirip okul dağılımında öğrencileri yerleşim yerlerine bırakmadığı takdirde o gün için taşıma işinin yapılmadığı anlamına gelir. Taşıyıcıya o günkü hak edeceği ücret ödenmez.

16- Sözleşme imzalandığı tarihten itibaren iş bitirilinceye kadar yüklenici bu maddeleri kabul etmiş sayılır.

**YUKARIDA BELİRTİLEN AYKIRILIK HALLERİNİN 2 DEN FAZLA TEKRARI HALİNDE SÖZLEŞME İDAREMİZCE UYGUN GÖRÜLMESİ HALİNDE TEK TARAFLI FESHEDİLEBİLİR**



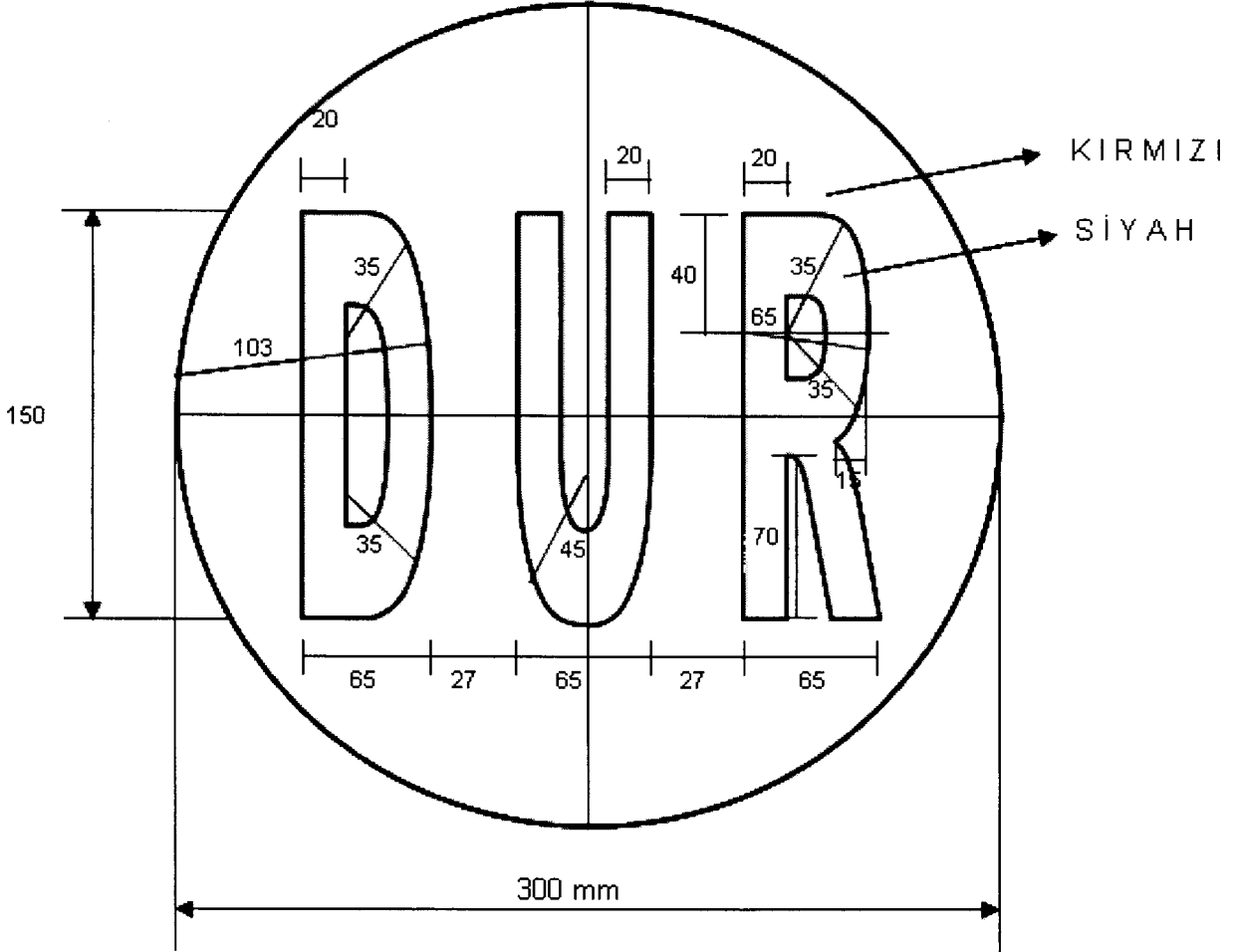

Tüm ölçüler mm'dir.

ÖLÇEK: 1/3